

**Figures and Quick Guide / Abbildungen und Schnellanleitung
/ Figures et guide rapide / Afbeeldingen en snelstartgids /
Figuras y Guía Rápida / Figuras e guia rápida / Figurer og
hurtigstart / Figurer og Snabbstart**

Product layout / Produktübersicht / Figures des produits /
Productafbeeldingen / Figuras de los productos /
Figuras dos produtos / Produkttegninger / Produktskisser

Monitor / Moniteur

Fig./Abb./Afb. 1

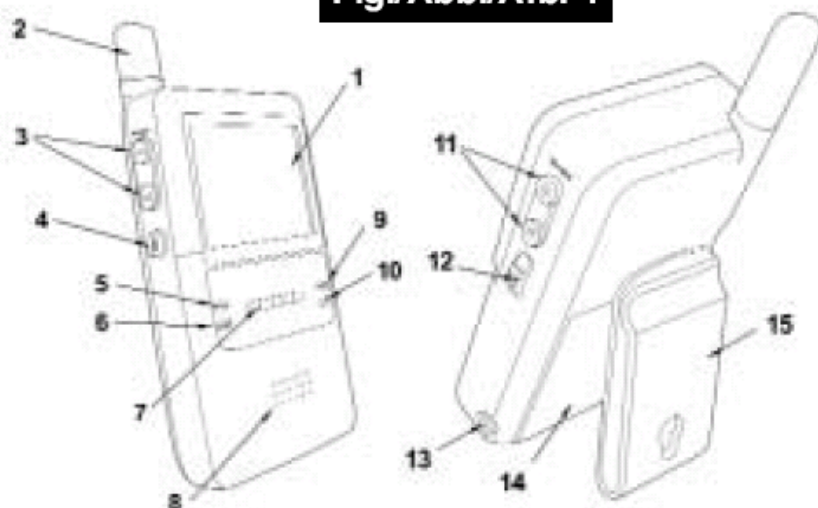

Camera / Kamera / Caméra / Cámara / Câmera

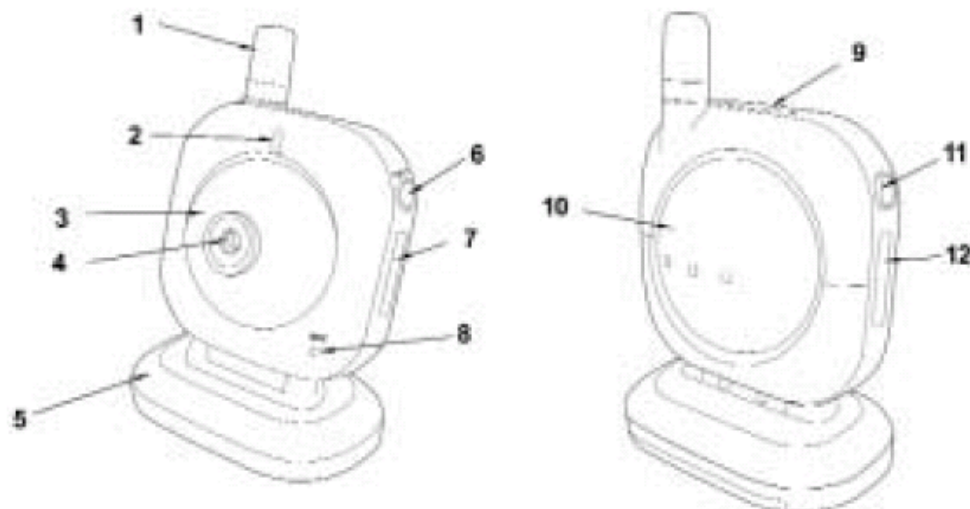

Fig./Abb./Afb. 2

1 Camera Setup / Einrichten der Kamera / Réglage de la caméra / Instelling camera / Configuración de la cámara / Instalar o câmara / Ibrugtagning af kamera / Oppsett kamera / Uppsatt kamera

1.1 Power Supply / Netzgerät /Alimentation / Stroomtoevoer / Suministro de corriente / Provisão da corrente / Strømforsyning / Strömförsörjning

Loading the Batteries / Einlegen der Batterien / Installation des piles / Het
plaatsen van de batterijen / Instalación de las pilas / Instalación de las
pilas / Isætning af batterier / Innsetting av batterier / Isättning av batterier

Fig./Abb./Afb. 3

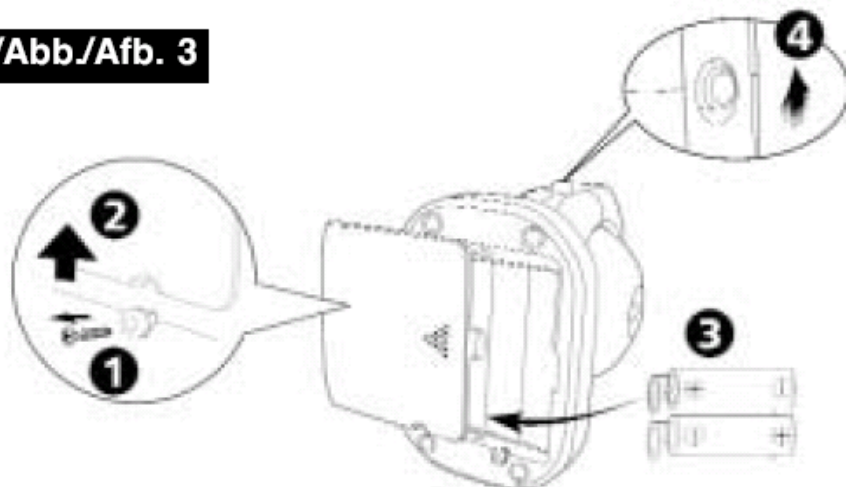

Using AC Power / Anschließen an den Netzstrom / Utiliser l'alimentation CA /
Wisselstroom gebruiken / Conexión del suministro de corriente alterna /
Conexão do fornecimento da corrente alternada / Med brug af adapter /
Med bruk av adapter / Med användning av adapter

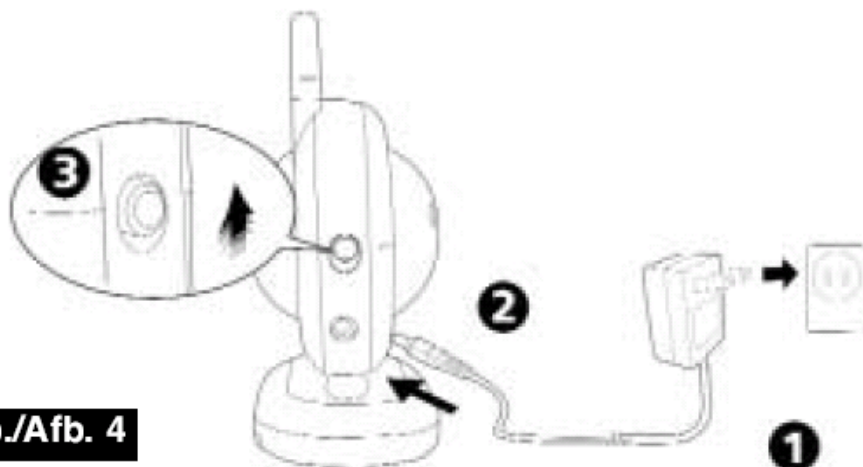

Fig./Abb./Afb. 4

1.2 Fine Tuning / Feinabstimmung / Réglages / Fijn afstellen / Ajuste preciso / Ajuste exacto / Regulering af kameravinkel / Regulering av kameravinkel / Reglering av kameravinkel

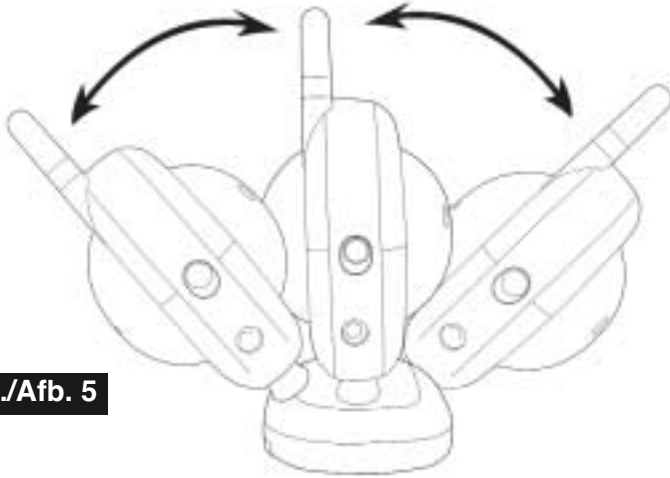

Fig./Abb./Afb. 5

1.3 Night light / Nachlicht / Veilleuse / Nachtlamp / Luz nocturna / Natlys / Nattlys / Nattlampa

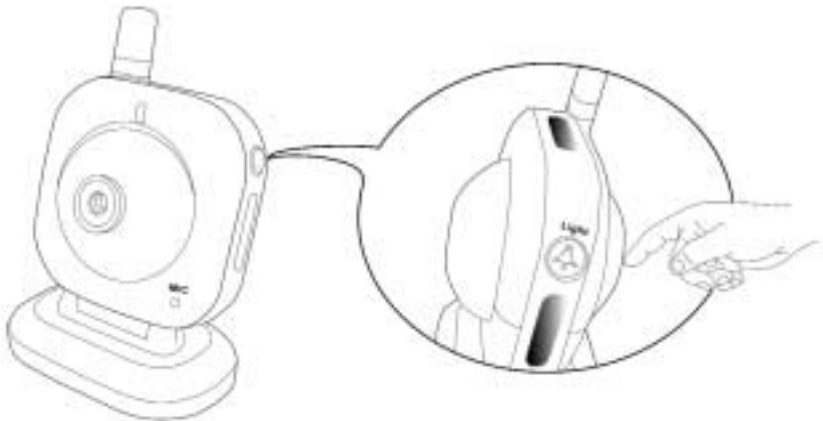
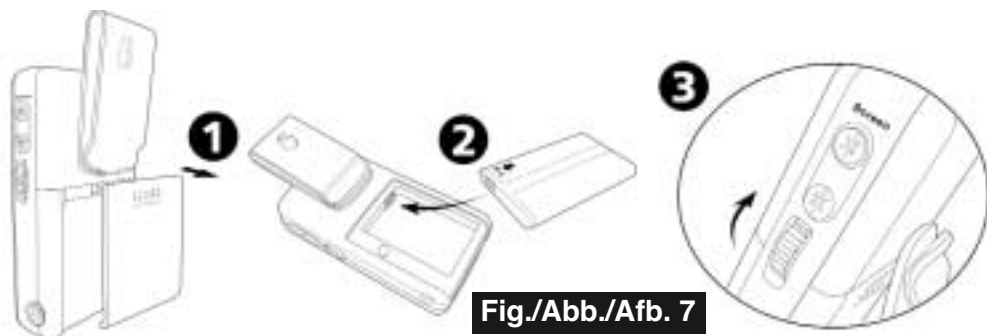

Fig./Abb./Afb. 6

2 Monitor Setup / Einrichten des Monitors / Réglage du moniteur / Instelling monitor / Configuración del monitor / Instalar o monitor / Ibrugtagning af monitor / Oppsett monitor / Uppsatt monitor

2.1 Power Supply / Netzgerät /Alimentation / Stroomtoevoer / Suministro de corriente / Provisão da corrente / Strømforsyning / Strömförsörjning

Loading the Battery / Einlegen der Batterien / Installation des piles / Het
plaatsen van de batterijen / Instalación de las pilas / Instalación de las pilas /
Isætning af batteri / Innsetting av batteri / Isättning av batteri



Note: The Li-ion battery supplied should be charged for 10 hours before it is used for the first time.

Hinweis: Die beiliegende Li-Ion-Batterie sollte vor dem ersten Einsatz 10 Stunden geladen werden.

Note: La batterie Li-ion fournie doit être chargée pendant 10h avant la première utilisation.

Opmerking: De meegeleverde Li-ion batterij moet 10 uur opgeladen worden vóór het eerste gebruik.

Nota: La pila Li-ion incluida se deberá cargar durante 10 horas antes de usar por primera vez.

Nota: A pilha Li-ion incluída se deverá carregar durante 10 horas antes de ser por primeira vez.

NB! Oplad batteriet 10 timer første gang / Lad batteriet 10 timer første gang.

OBS! Ladda batteriet 10 timmar första gången.

Using AC Power / Anschließen an den Netzstrom / Utiliser l'alimentation CA / Wisselstroom gebruiken /
Conexión del suministro de corriente alterna / Conexão do fornecimento da corrente alternada / Med
brug af adapter / Med bruk av adapter / Med användning av adapter.

Fig./Abb./Afb. 8



2.2 Brightness Setting / Helligkeitseinstellung / Réglage de la luminosité / Instelling Helderheid / Ajuste del brillo / Ajuste do brilho / Justering af lysstyrke / Justering av lysstyrke / Justering av ljusstyrka

Fig./Abb./Afb. 9

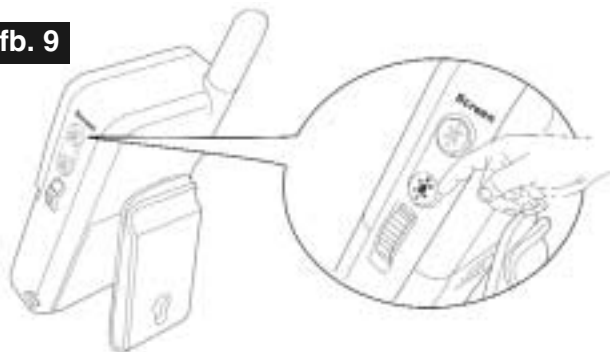

2.3 VOX (voice-operated transmission) Function / VOX (sprachgesteuerte Übertragung) Funktion / Fonction VOX (transmission vocale) / VOX (stemgestuurd omschakelen van ontvanger naar zender) functie / Función VOX (transmisión activada por voz) / Função Vox (transmissão activada por voz) / Stemmestyrket sending / Stemmestyrkt sending / Röststyrd sändning

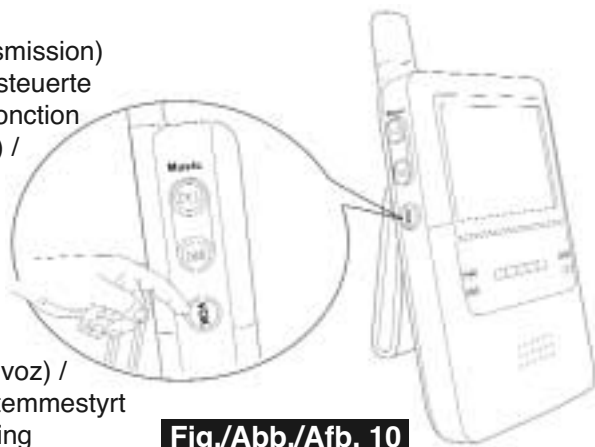
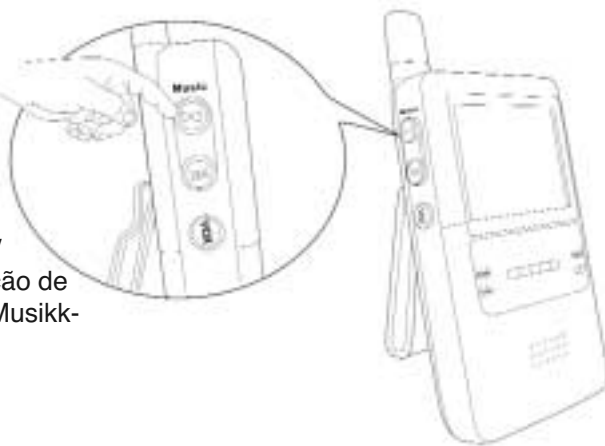

Fig./Abb./Afb. 10

Fig./Abb./Afb. 11

2.4 Music Function / Musikfunktion / Fonction musicale / Muziekfunctie / Función de música / Função de música / Musikfunktion / Musikkfunksjon / Musikfunktion



Æsken indeholder

Et kamera

En monitor

To net adaptere

Et genopladeligt batteri til monitor (3.7V 1000mAH Li-ion)

Et væg fæste for at montere kamera på væggen

Denne brugsanvisning

Tegnforklaring**Monitor (Fig. 1)**

1. LCD skærm
2. Antenne
3. Musikvalgs knapper
4. VOX: Stemmestyring Tænd/Sluk
5. Power indikator LED
6. Link indikator LED
7. Lydstyrke indikator LED
8. Højttaler
9. VOX indikator LED
10. Musik indikator LED
11. Knapper til justering af lysstyrke
12. Tænd/Sluk knap / volumen kontrol
13. Adapter kontakt
14. Batteri rum
15. Fod / Bæltefæste

Kamera (Fig. 2)

1. Antenne
2. Power indikator LED
3. Infrarøde LED
4. Linse
5. Fod
6. Natlys knap
7. Natlys
8. Mikrofon
9. Højttaler
10. Batteri rum
11. Tænd /Sluk knap
12. Adapterkontakt

1. Ibrugtagning af kamera

1.1 Strømforsyning

Kameraet bruger enten 4xAAA batterier (alkaliske batterier anbefales) eller den medfølgende net adapter.

Isætning af batterier

1. Løsn børnesikringsskruen under foden til kameraet med en skrutrækker (se hurtigstart Fig. 3).
2. Åbn låget til batterirummet.
3. Sæt 4xAAA batterier i sådan, som det er præget i batterirummet.
4. Sæt batteri låget på plads.

Bemærk 1: Bland aldrig nye og gamle batterier!

Bemærk 2: Fjern batterierne, hvis kameraet kommer til at ligge ubrugt over længere tid.

1. Sæt Tænd/Sluk knappen i stillingen (op).
Power indikator LED lyser nu rødt.

Bemærk: Power indikator LED lyser rødt når batterierne er OK, og blinker rødt, når de er udladede.

Net drift

1. Stik en af de medfølgende net adaptere i en stikkontakt, og sæt stikket i kontakten på siden af kameraet (se hurtigstart Fig. 4).
2. Sæt Tænd/Sluk knappen i stillingen (op). Power indikator LED lyser nu rødt.

1.2 Placering

Find et egnet sted at placere kameraet og vend linsen mod området, som skal overvåges. Kameraet kan vippes op og ned (se hurtigstart Fig. 5). Find den bedste placering til kameraet før du monterer væg fæstet.

1.3 Natlys

Tryk på natlys knappen (se hurtigstart Fig. 6), og natlyset bliver tændt. Tryk en gang til for at slukke.

1.4 Night Vision

Kameraet har 9 infrarøde LED, for at kunne fange klare billeder på op til 3 meters afstand i mørke. Disse bliver automatisk tændt, når den indbyggede lys sensor mærker, at lyset bliver utilstrækkeligt.

Bemærk: Billedet går over til sort/hvid, når Night Vision er aktiv.

2 Ibrugtagning af monitor

2.1 Strømforsyning

Monitoren bruger et genopladeligt 3,7V 1000mAH Li-ion batteri (inkluderet) eller en af de medfølgende adaptere. Batteriet varer op til 3,5 time med skærmen tændt og op til 7 timer med VOX funktionen (skærmen slukket).

Bemærk: Genopladelige batterier er en forbrugsvare, de bliver gradvis dårligere under brug.

Ekstra batteripakker kan købes hos din forhandler. Læs fejlsøgnings-skema ved eventuelle problem.

Isætning af batterier

Bemærk: Det medfølgende Li-ion batteri bør oplades i 10 timer ved første gangs brug.

1. Åbn låget til batterirummet bag på monitoren (se hurtigstart Fig. 7).
2. Sæt batteriet i, sådan at kontakterne på batteriet træffer batteri kontakterne inde i batterirummet.
3. Sæt batteri låget på plads.
4. Tænd monitoren ved at dreje volume kontrollen opover.
Power indikatoren bliver nu tændt.

Bemærk 1: Power indikatoren lyser rødt, når batteriet er OK, og blinker rødt, når det er udladet.

Bemærk 2: Fjern batteriet, hvis monitoren kommer til at ligge ubrugt over længere tid.

5. Juster volumen til ønsket niveau.

Net drift

1. Stik en af de medfølgende net adaptere i en stik kontakt, og sæt stikket i kontakten på siden af monitoren (se hurtigstart Fig. 8).
Batteriet bliver nu opladet.
2. Tænd monitoren ved at dreje volumen kontrollen opover.
Power indikatoren (5) bliver nu tændt.
3. Juster volumen til ønsket niveau.

Bemærk 1: Når batteriet oplades lyser power indikatoren blå, og skifter over til rødt, når det er fuldt opladet.

Bemærk 2: Når forbindelsen mellem kamera og monitor er OK vil link indikatoren lyse grønt. Hvis forbindelsen bliver brudt, skifter den til rødt og blinker.

Bemærk 3: Der bliver ikke vist noget billede, hvis apparaterne ikke har kontakt med hinanden (Link indikator blinker rødt).

2.2 Lysstyrke justering

Tryk på ☀/☀ knapperne for at justere lysstyrken (se hurtigstart Fig. 9).

2.3 Stemmestyret billede (VOX)

1. Tryk på VOX knappen på siden af monitoren. Dette vil tænde VOX indikatoren, og slukke for billedet. Lyden bliver imidlertid overført som normalt. Tryk en gang til på VOX knappen, for at slukke denne funktion.
2. Når kameraet fanger en lyd, vil billedet tænde automatisk. Det vil slukke igen 30 sekunder efter, at lydene er ophørt.

2.4 Musik funktion

Kameraet kan spille 3 forskellige vuggeviser.

1. Tryk på start knappen ▶■) og kameraet begynder at spille musik (se Fig. 11).

Musik indikator LED 🎵 tændes også.

2. Tryk på knappen igen for at stoppe musikken.
3. Tryk på "næste knappen" ▶▶, mens musikken spiller, for at hoppe til næste melodi.

Fejlsøgning

Hvis du ikke ser noget billede eller billedet er "frosset".

- Tjek at kamera og monitor er tændt.
- Tjek at link indikatoren lyser grønt.
- Tjek at adapter stikkene er stukket helt ind.
- Hvis kamera eller monitor drives af batterier, byt batterier eller brug adapter.
- Hvis du kun modtager lyd, tjek om VOX indikatorerne lyser. Hvis dette er tilfældet, tryk på VOX knappen for at tænde skærmen.

Hvis signalet er dårligt eller der er forstyrrelser.

- Hvis der er en mikrobølgeovn mellem kamera og monitor, sørg for at den er slukket.
- Tjek at link indikator lyser stabilt grønt.
- Prøv at flytte kamera og monitor tættere på hinanden. (Rækkevidden er optil 150 m ved fri sigt mellem apparaterne; men afhængig af lokale forhold).

Opbevaring og vedligeholdelse.

- Sørg for, at apparaterne og tilbehør er udenfor barnets rækkevidde.
- Undgå at tage på linsen. Fingeraftryk eller skidt på linsens overflade vil give et dårligere billede.
- Skulle linsen blive beskidt, prøv at blæse støvet eller skidt bort, eller tør den forsigtig af med en tør blød klud.

- Sørg for at udstyret ikke bliver udsat for fugtighed. Fugt kan føre til korrosion af de elektroniske kredse.
- Brug ikke udstyret i beskidte eller støvede omgivelser.
- Brug eller opbevar ikke udstyret i varme omgivelser. Høje temperaturer forkorter levetiden af elektronikken, og kan forårsage deformering eller smeltning af plastik.
- Opbevar ikke udstyret i vældig kolde omgivelser. Dette vil kunne forårsage kondens, når det kommer ind i normale temperaturer. Kondensen kan skade de elektroniske kredskort.
- Forsøg ikke at åbne apparaterne. Al reparation skal udføres af fagfolk.
- Undgå at tabe apparaterne på gulvet eller udsætte dem for kraftige stød.
- Brug kun de medfølgende adaptere. Apparaterne kan ellers tage skade.

Garanti

Garantien er 2 år fra købsdato; men bortfalder dersom apparaterne har været åbnet eller forsøgt repareret af ikke godkendt personale. Reparation må kun udføres på en ESD sikret arbejdsstation. Garantien omfatter heller ikke batterier, fordi levetiden er afhængig af brugsmåde. Bæltefæste, kugleled i kamera foden, andre brud i plasthus/fæster eller display dækkes heller ikke af garantien, da dette udelukkende kan skyldes uforsigtig behandling!

Dersom du skal reklamere på produktet, må kopi af kvittering vedlægges sammen med en detaljeret fejlbeskrivelse. Med en fuldstændig fejlbeskrivelse er du sikret faglig service og du bliver lige så fornøjet med **NOVA** kvalitetsprodukter som tusindvis af andre i Europa.